

Serbatoi fuori terra orizzontali

I serbatoi per lo stoccaggio di GPL sono prodotti presso gli stabilimenti A. Merloni di Matelica (Mc) Italia, in accordo alla Direttiva Europea 2014/68/UE (PED) secondo le Norme Armonizzate EN 12542:2020 e 13445:2021.

Per una protezione ottimale dall'aggressione degli agenti climatici, i serbatoi Fuori Terra sono protetti da un fondo zincante epossidico bicomponente e successiva finitura con vernice epossipoliuretana bianca per uno spessore minimo totale di 120Qm.

Nel caso l'alloggiamento non fosse ottimale, o per un evitare possibili danneggiamenti del rivestimento durante la movimentazione, è disponibile un accessorio customizzato detto: "Marsupio" che avvolge l'intera superficie del serbatoio fornendo una protezione aggiuntiva.

La protezione della superficie del serbatoio dall'azione corrosiva delle componenti chimico fisiche tipiche del luogo di installazione è garantita da un sistema di Protezione Catodica realizzata con uno strato di vernice epossidica > 500 Qm (Protezione Passiva) associato ad anodi di magnesio (Protezione Attiva).

In questo modo si realizza un sistema di protezione elettrochimica dimensionata in modo tale da proteggere il corpo in pressione dalla corrosione per anni.

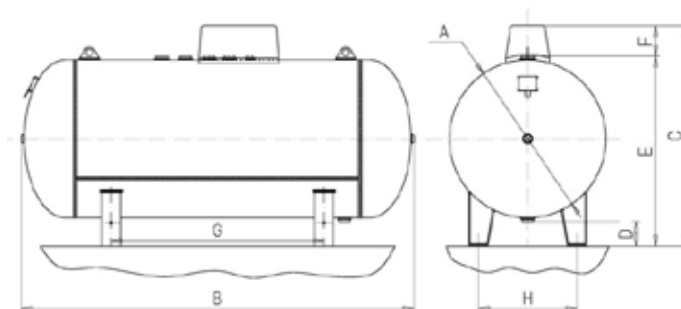

Informazioni tecniche

Horizontal Above Ground									
Capacity lt.	A mm Ø	B mm	C mm h.	D mm	E mm	F mm	G mm	H mm	Weight Kg
1.000	800	2.240	1.325	276	1.134	191	1.200	450	254
1.750	1.000	2.506	1.395	146	1.204	191	1.360	630	410
2.500	1.200	2.545	1.600	146	1.404	196	1.250	675	582
2.750	1.200	2.775	1.600	146	1.404	196	1.400	675	630
5.000	1.200	4.790	1.620	166	1.424	196	3.200	675	1.040
10.000	1.700	4.910	2.074	126	1.850	224	2.850	1.010	2.500
12.500	1.700	5.910	2.074	126	1.850	224	3.350	1.010	2.900

Horizontal Flow rate Kg/ h*					
Capacity lt	Up to 3 h	Up to 4 h	Up to 8 h	> 8 h	Kcal/day
1.000	4		3		350.000
1.750	6		5		500.000
2.500	9		6		730.000
2.750	10		7		800.000
5.000	13		9		1.000.000
10.000 min**		60	45	35	
10.000 max***		105	80	55	
12.500 min**		75	55	45	
12.500 max***		120	90	65	



Antonio Merloni
Pressure Vessels s.r.l.
Tel. +39 0737 781711
Email info@am-pv.com

Stabilimenti
Via Aristide Merloni, 2
62024 Matelica (MC) Italy
Tel. +39 0737 781711

Località Ischieta 5
60041 Sassoferrato (AN) Italy
Tel. +39 0732 9444